

<b>ANTARES ILUMINACIÓN S.A.U.</b> <div>Calle Mallorca, 1</div> Polígono Industrial Reva 46394 Ribarroja Valencia-Spain <div>Tel: +34 961 669 520</div> Fax: +34 961 668 286
---

**INSTRUCCIONES DE INSTALACIÓN Y DE USO ¡ATENCIÓN!**

La seguridad del aparato sólo puede garantizarse con la condición de que se respeten las siguientes instrucciones, tanto en la fase de instalación como de uso, por lo cual se recomienda conservarlas.

**ADVERTENCIA:**

Para efectuar la instalación, y siempre que se efectúe alguna operación en el aparato, asegurarse de haber cortado la corriente eléctrica.

El aparato no puede ser en ningún caso modificado o forzado, cualquier modificación puede comprometer la seguridad haciéndolo peligroso. FLOS declina cualquier responsabilidad por los productos modificados.

El aparato ha sido diseñado para el uso interior.

- Luminaria de clase III: Aparato de muy baja tensión de seguridad. Conectar los cables principales a la unidad remota de alimentación led SELV de acuerdo a la norma EN 61347-2-13, respetando la polaridad (rojo positivo - negro negativo). Los aparatos de muy baja tensión de seguridad (BTS) marcados, no deben ser conectados a conductores de toma de tierra. La disaficación del aislamiento mantenida entre la alimentación en baja tensión (BT) y los conductores de control (DALI) es aislamiento principal.

⚠ En ninguna circunstancia, la luminaria debe cubrirse con material aislante o similar.

Si el cable flexible o cordón de esta luminaria está dañado, deberá sustituirse exclusivamente por el fabricante o su servicio técnico o una persona de cualificación equivalente con objeto de evitar cualquier riesgo.

⚠ El aparato de iluminación debe utilizarse sólo con accesorios o componentes de Flos.

⚠ El símbolo que aparece en el aparato indica que el producto debe ser eliminado en modo diferenciado del resto de los desechos urbanos.

**INSTRUCCIONES PARA LIMPIAR EL APARATO**

Para limpiar del aparato, utilizar exclusivamente un paño suave. En caso de suciedad más resistente, humedecer el paño con agua y limpiar tan solo el reflector y el exterior del producto. En ningún caso se puede limpiar o tocar el LED/Fuente de Luz.

Advertencia: No emplear alcohol ni disolventes. La fuente de luz incluida en esta luminaria sólo será sustituida por el fabricante, su agente de servicio o una persona cualificada similar.

Para consultar las especificaciones eléctricas, refiérase al marcado del producto.

**GB****INSTRUCTIONS OF INSTALLATION AND USE ATTENTION!**
The safety of the device can only be guaranteed on condition that to be respected the following instructions, both stages of installation and use therefore it is highly recommended to keep them.
**WARNING:**
To carry out the installation, and whenever an operation in the device is carried out, make sure of having disconnected the electric power.
The device cannot be in any case modified or forced, any modification might jeopardize the safety system making it dangerous. FLOS declines any responsibility on modified products.
The device has been designed for inside.
⚠ Class III luminaire: Device with a very low safety voltage. Connect the main cables to the remote led power supply SELV under the EN 61347-2-13 standard, respecting the right polarity (red positive - black negative). Devices with a very low safety voltage showing the (BTS) mark should not be connected to earthing conductors.
The classification that has been maintained between the LV mains power supply and the control conductors (DALI) is in main insulation.
⚠ Under no circumstances should the luminaire be covered with insulating or similar material.
If the flexible cable or cord of this luminaire is damaged, it should be exclusively replaced by the manufacturer or his technical service or a qualified person in order to avoid any risk.

⚠ The luminaire should only be used with Flos accessories or components.
⚠ The symbol shown on the device indicates that the product must be eliminated differently from the rest of the urban waste.

**CLEANING INSTRUCTIONS**
Use only a soft cloth to clean the appliance. For stubborn dirt, dampen the cloth with water and clean only the reflector and the outer part of the appliance. Do not clean or touch the LED/light source in any way.
Warning: do not use alcohol or other solvents.

The light source contained in this luminaire shall only be replaced by the manufacturer or his service agent or a similar qualified person.

Please refer to the product label to check the electrical specifications

**I****ISTRUZIONI DI INSTALLAZIONE E UTILIZZO ATTENZIONE!**
È possibile garantire la sicurezza dell'apparecchio solamente a condizione che si rispettino le seguenti istruzioni, sia in fase di installazione che di utilizzo; per questo motivo è consigliabile conservarle.
**AVVERTENZA:**
Per effettuare l'installazione e ogni volta che si effettua un intervento sull'apparecchio, assicurarsi di aver escluso la corrente elettrica.
L'apparecchio non può in alcun caso essere modificato o forzato: qualunque modifica può comprometterne la sicurezza e renderlo pericoloso. FLOS declina qualunque responsabilità derivante dai prodotti modificati.
L'apparecchio è stato progettato per l'uso in ambienti chiusi.
⚠ Apparecchio luminoso classe III: Apparecchio a bassissima tensione di sicurezza. Collegare i cavi principali all'unità di alimentazione led remota SELV, in accordo alla normativa EN 61347-2-13, rispettando la polarità (rosso positivo - nero negativo). Gli apparecchi a bassissima tensione di sicurezza (BTS) indicati non devono essere collegati a conduttori di messa a terra.
La classificazione mantenuta tra l'alimentazione di rete LV e i conduttori di comando (DALI) è quella di isolamento principale.

⚠ L'apparecchio non va mai coperto con materiale isolante o simile.
Se il cavo flessibile o il filo del presente apparecchio di illuminazione è danneggiato, dovrà essere sostituito esclusivamente dal fabbricante o dal suo servizio tecnico oppure da una persona dotata di qualifica equivalente, al fine di evitare qualunque tipo di rischio.

⚠ L'apparecchio deve essere utilizzato esclusivamente con accessori e componenti FLOS.
⚠ Il simbolo che compare sull'apparecchio indica che il prodotto deve essere smaltito in modo differenziato dal resto dei rifiuti urbani.

**INSTRUZIONI PER LA PULIZIA DELL'APPARECCHIO**
Per la pulizia dell'apparecchio usare solo un panno morbido. In caso di sporco resistente, inumidire il panno con acqua e pulire solo il riflettore e le parti esterne del prodotto. Non toccare né pulire il LED o la fonte luminosa.
Attenzione: non utilizzare alcool o solventi.

La fonte di luce incorporata in questo apparecchio di illuminazione deve essere sostituita solo dal fabbricante, dal suo servizio di assistenza tecnica o da una persona con qualifica similare.

Per conoscere le specifiche elettriche, consultare la marcatura del prodotto.

**D****GBRAUCHS- UND INSTALLIERUNGSANLEITUNGEN VORSICHT!**
Die Sicherheit des Geräts ist nur gewährleistet, wenn die folgenden Anleitungen bei der Installation und während des Gebrauchs eingehalten werden; ihre Aufbewahrung wird daher empfohlen.
**HINWEIS:**
Stellen Sie bei der Installation und jeder Arbeit an dem Gerät sicher, dass der Strom abgeschaltet ist.
Das Gerät darf keinesfalls modifiziert oder überbeansprucht werden, jede Modifizierung kann die Sicherheit gefährden. FLOS lehnt jegliche Haftung für modifizierte Produkte ab.
Das Gerät ist für Innenräume bestimmt.
⚠ Leuchte der Klasse III: Sicherheitskleinspannungsgerät. Schließen Sie die Hauptkabel gemäß EN 61347-2-13 an das externe SELV-Netzteil an und achten Sie dabei auf die Polarität (positiv rot - negativ schwarz). Die gekennzeichneten Niederspannungs-Sicherheitseinrichtungen (BTS) dürfen nicht an Erdungsleiter angeschlossen werden.
Die Isolationsklasse, die zwischen der Niederspannungsversorgung (NS) und der Steuerleitungen (DALI) eingehalten wird, ist die Hauptisolierung.
⚠ Die Beleuchtung darf keinesfalls mit Isoliermaterial oder ähnlichem abgedeckt werden.
Um jegliches Risiko auszuschließen, darf ein beschädigtes Kabel dieser Leuchte ausschließlich von dem Hersteller, seinem technischen Kundendienst oder einer qualifizierten Fachperson ersetzt werden.
Das Symbol auf dem Gerät gibt an, dass das Produkt in einer anderen Form als der übrige Abfall entsorgt werden muss.
**REINIGUNGSVORSCHRIFTEN**
Reinigen Sie das Gerät nur mit einem weichen Tuch. Bei stärkeren Verschmutzungen feuchten Sie das Tuch an und reinigen nur den Strahler und das Äußere der Lampe. Die LED bzw. die Lichtquelle darf keinesfalls gereinigt oder berührt werden.
Achtung: Weder Alkohol noch Lösungsmittel verwenden.
Die in dieser Leuchte enthaltene Lichtquelle darf nur vom Hersteller, seinem Reparaturservice oder einer ähnlich qualifizierten Person ausgewechselt werden.
Die elektrischen Spezifikationen finden Sie in der Produktkennzeichnung.

**F****INSTRUCTIONS D'INSTALLATION ET D'UTILISATION ATTENTION!**
La sécurité de l'appareil n'est garantie que si les instructions suivantes sont respectées, durant l'installation puis lors de l'utilisation; c'est pourquoi il est recommandé de les conserver.
**AVERTISSEMENT:**
Pour effectuer l'installation, et chaque fois que l'on intervient sur l'appareil, s'assurer que le courant électrique a été coupé.
L'appareil ne doit être ni modifié ni forcé, toute modification pouvant compromettre sa sécurité et le rendre dangereux. FLOS décline toute responsabilité sur des produits qui auraient été modifiés.

L'appareil est conçu pour être utilisé à l'intérieur

⚠ Luminaire de classe III : Appareil à très basse tension de sécurité.

Connecter les câbles principaux à l'unité d'alimentation à distance led SELV conformément à la norme EN 61347-2-13 et en respectant la polarité (rouge positif - noir négatif). Les appareils marqués comme étant à très basse tension de sécurité (BTS) ne doivent pas être reliés à des conducteurs de mise à la terre.

La classification de l'isolation maintenue entre l'alimentation de basse tension (BT) et les conducteurs de commande (DALI) est l'isolation principale.

⚠ Le luminaire ne doit en aucun cas être recouvert par un matériau isolant ou similaire,werden.

Si le câble flexible ou le cordon de ce luminaire est endommagé, il devra être remplacé exclusivement par le fabricant, par son service technique ou par une personne qualifiée, afin d'écarter tout type de risque.

⚠ L'appareil d'éclairage doit être utilisé exclusivement avec accessoires et les composants FLOS.

⚠ Le symbole qui apparaît sur l'appareil indique que le produit doit faire l'objet de tri sélectif des déchets.

**INSTRUCTIONS POUR LE NETTOYAGE**
Pour nettoyer l'appareil, utilisez exclusivement un chiffon doux. Pour les saouresnettes les plus tenaces, humectez-le avec de l'eau et nettoyez seulement le réflecteur et l'extérieur du produit. Veillez à ne pas nettoyer ou toucher la LED/source de lumière en aucun cas.

Attention: ne pas utiliser d'alcool ou solvants.

La source de lumière de ce luminaire devra être remplacée uniquement par le fabricant, son agent de service ou une personne qualifiée.

Pour consulter les spécifications électriques, veuillez vous référer à l'étiquette du produit.

**P****INSTRUÇÕES DE INSTALAÇÃO E DE UTILIZAÇÃO ATENÇÃO!**
A segurança do aparelho só pode ser certificada se forem respeitadas as instruções seguintes, tanto na fase de instalação como na de utilização, pelo que se recomenda que as guarde.
**ADVERTÊNCIA:**
Para efectuar a instalação, e sempre que seja efectuada qualquer operação no aparelho, certifique-se de que cortou a corrente eléctrica.
O aparelho não pode ser modificado ou forçado, em caso nenhum. Qualquer modificação pode comprometer a segurança, tornando-o perigoso. A FLOS declina qualquer responsabilidade por produtos modificados.
O aparelho foi concebido para uso no interior.
⚠ Luminária classe III: Dispositivo de baixa tensão de segurança. Ligue os cabos principais à unidade remota SELV de acordo com a norma EN 61347-2-13, respeitando a polaridade (positivo - negativo preto). Os dispositivos de baixa tensão de segurança (BTS) marcados não devem ser conectados aos condutores de aterramento.
A classificação do isolamento mantida entre a alimentação de baixa tensão (BT) e os condutores de controle (DALI) é o isolamento principal.
⚠ A aparelhagem de iluminação não deve ser coberta, em circunstância alguma, com material isolante ou similar.
Se o cabo flexível ou cordão deste aparelho de iluminação estiver danificado, deverá ser substituído exclusivamente pelo fabricante ou pelo seu serviço de assistência técnica ou por uma pessoa com qualificação equivalente, tendo por objectivo evitar qualquer risco.
⚠ O aparelho de iluminação só deve ser utilizado com acessórios ou componentes da Flos.

⚠ O símbolo que aparece no aparelho indica que o produto deve ser eliminado de forma diferente da dos restantes resíduos urbanos.
**INTRUÇOER PARA A LIMEZA DO APARELHO**
Para limpar o aparelho, use apenas um pano macio. Em caso de sujeira mais resistente, umedeca o pano com água e limpe apenas o refletor e o exterior do produto. Em nenhuma circunstância pode-se limpar ou tocar o LED / Fonte de Luz.
Atenção: nao utilizar álcool ou solventes.
A fonte de luz incluída nesta luminária somente será substituída pelo fabricante, seu agente de serviço ou uma pessoa qualificada similar.
Para especificações elétricas, consulte a etiqueta do produto.

⚠ Luminária classe III: Dispositivo de baixa tensão de segurança.

Ligue os cabos principais à unidade remota SELV de acordo com a norma EN 61347-2-13, respeitando a polaridade (positivo - negativo preto). Os dispositivos de baixa tensão de segurança (BTS) marcados não devem ser conectados aos condutores de aterramento.
A classificação do isolamento mantida entre a alimentação de baixa tensão (BT) e os condutores de controle (DALI) é o isolamento principal.
⚠ A aparelhagem de iluminação não deve ser coberta, em circunstância alguma, com material isolante ou similar.

Se o cabo flexível ou cordão deste aparelho de iluminação estiver danificado, deverá ser substituído exclusivamente pelo fabricante ou pelo seu serviço de assistência técnica ou por uma pessoa com qualificação equivalente, tendo por objectivo evitar qualquer risco.
⚠ O aparelho de iluminação só deve ser utilizado com acessórios ou componentes da Flos.

⚠ O símbolo que aparece no aparelho indica que o produto deve ser eliminado de forma diferente da dos restantes resíduos urbanos.

**INTRUÇOER PARA A LIMEZA DO APARELHO**
Para limpar o aparelho, use apenas um pano macio. Em caso de sujeira mais resistente, umedeca o pano com água e limpe apenas o refletor e o exterior do produto. Em nenhuma circunstância pode-se limpar ou tocar o LED / Fonte de Luz.
Atenção: nao utilizar álcool ou solventes.
A fonte de luz incluída nesta luminária somente será substituída pelo fabricante, seu agente de serviço ou uma pessoa qualificada similar.
Para especificações elétricas, consulte a etiqueta do produto.

⚠ O aparelho de iluminação só deve ser utilizado com acessórios ou componentes da Flos.

⚠ O símbolo que aparece no aparelho indica que o produto deve ser eliminado de forma diferente da dos restantes resíduos urbanos.

**JP****設置及び取扱説明書**
**警告!**
製品の設置、取り扱い時における安全性は次の注意事項を守ることによりのみ保証されます。そのため、この取扱説明書を必ず保管してください。
**注意**
製品の設置及びお手入れの際はプラグをコンセントから抜いてください。
製品を分解、改造しないでください。改造することにより製品の安全性が損なわれます。改造された製品に関してはFLOSでは一切責任を負いません。
この製品は室内用です。
⚠ クラスIII照明器具: 超低電圧安全装置。EN 61347-2-13 規格に従いSELVまたは リモートLED電源サブライユニットに、極性(赤 正極 - 黒 負極)に注意してメインケーブルを接続します。超低電圧安全装置(BTS)は、接地線に接続する必要はありません。
低圧(LV)主電源と制御導体(DALI)との間に設けられた絶縁の区分は主絶縁である。

⚠ 照明は絶対に、絶縁素材や同様の素材で覆わないでください。
この照明のフレキシブルケーブル又はコードが損傷した場合、危険回避のためメーカー、技術サービス、又は同等の資格を要する者のみ交換してもらってください。
⚠ 照明器具は、Flosの付属品や部品のみを取り付けてご使用ください。
⚠ 機器に表示されるシンボルは他の生活廃棄物とは異なった方法での廃棄を示します。

器具のお手入れ方法

製品を手入れする際は柔らかい布を御使用ください。頑固な汚れには、布を水で濡らせ、反射板と器具の外面だけを綺麗にしてください。いかなる場合であっても、LED /光源に触れたり、触れたりしないよう注意してください。

警告：アアルコールや溶剤はど使用にならないでください。日本語 - この照明器具に含まれる光源は、製造業者、サービス代理店または同様の資格保持者によって交換を行って下さい。

電氣的仕様については、製品表示をご参照ください。

**CN****安装使用说明**
**注意:**
只有严格遵守以下的安装使用说明,才能保证仪器的安全性能,因此要妥善保管此说明书。
在安装过程中,对仪器安装操作必须保证在电流切断的情况下进行。
在任何情况下不得对仪器进行改动和强力使用,任何的改动都会影响仪器的安全性能使其有危险。FLOS对于改动的产品不承担任何责任。
关于仪器内部使用的设計。
⚠ III类灯具: 极低电压安全装置。根据 EN 61347-2-13, 将主电源线连接到远程SELV led电源单元, 并注意极性(正红色 - 负黑色)。标有极低安全电压(BTS)的设备不得连接到接地导线。
低电压电源(LV)和控制导体(DALI)之间保持的绝缘等级是主要绝缘。

在任何情况下该类灯具都不得被绝缘材料或类似材料覆盖。

如果此灯具的伸缩线或皮线受损,只能由制造商、技术服务中心或者有相同资格的人来进行替换,以便避免任何危险。

照明装置只使用Flos品牌的附件或零部件

仪器上的标志说明: 此产品作废后,应该用与其它城市废物不同的方法淘汰。
**清洁灯具说明**
**清洁产品时请务必必使用质地柔软的抹布来擦拭。如污垢较难去除时,请用清水沾湿抹布来加以擦拭产品反光罩及外围。在任何情况下,请勿清理或碰触LED灯/灯源。**
**提醒:** 请不要用酒精或者稀料。
**包括:** 在该照明设备的光源配件应由专业人员来装置。
有关产品电器规格,请参阅产品标记。

**RU****ИНСТРУКЦИИ ПО УСТАНОВКЕ И ЭКСПЛУАТАЦИИ ВНИМАНИЕ!**
Безопасность аппарата может быть гарантирована лишь при условии соблюдения приведенных ниже инструкций как на этапе установки, так и на этапе эксплуатации, вследствие чего рекомендуется сохранить их.
**ПРЕДУПРЕЖДЕНИЕ:**
При установке, а также при проведении любых работ с аппаратом необходимо убедиться в том, что он отключен от источника электропитания.
Аппарат категорически запрещается модифицировать либо принудительно вводить в эксплуатацию, любая модификация может привести к нарушению условий обеспечения безопасности. FLOS снимает с себя всякую ответственность за модифицированные изделия.
Аппарат разработан для использования внутри помещения.
⚠ Светильник класса III: устройство с очень низким допустимым напряжением. Подключите основные кабели к дистанционному блоку питания светодиодов SELV, в соответствии с нормой EN 61347-2-13, соблюдая полярность (положительный — красный и отрицательный — черный). Отмеченные устройства с очень низким безопасным напряжением (BTS) не должны подключаться к заземляющим проводникам.
Классификация изоляции между источником низкого напряжения (LV) и управляющими проводниками (DALI) является основной изоляцией.

Осветительный прибор ни при каких обстоятельствах нельзя покрывать изолирующим или аналогичным материалом.

В случае повреждения шнура или кабеля питания он должен быть заменен исключительно производителем либо его технической службой или квалифицированным специалистом во избежание каго-либо риска.

Осветительный прибор должен использоваться только с аксессуарами и комплектующими Flos.

Указанный на аппарате символ означает, что изделие должно утилизироваться отдельно от стандартных бытовых отходов.
**ИНСТРУКЦИИ ПО ОЧИСТКЕ ПРИБОРА**
Используйте мягкую салфетку или тряпку для чистки аппарата. В случае более устойчивых пятен, намочить тряпку или салфетку и очистить только проектор и наружную часть изделия. Ни в коем случае нельзя чистить или трогать СИД/Лампу.
**Внимание:** Не использовать спирт или другие растворители.
Только производитель, его агент техобслуживания или другой квалифицированный специалист может заменить источник света, включенный в этот осветительный прибор.
Чтобы узнать электрические данные товара, см. маркировку.

**تحذير:**

- من أجل القيام بالتريكي، ففني كل مرة لمت تم فيها أي عملية في الجهاز، تأكد من أنك قد قمت بقطع التيار الكهربائي.

- لا يمكن بأي حال من الأحوال تعديل أو إيجاب الجهاز، من الممكن أن يؤثر أي تعديل سلباً على الجهاز وقد يبعثه خطراً. ترفض FLOS أي مسؤولية تجاه المنتجات المعلة. - لقد تم تصميم الجهاز للاستعمال الداخلي.

⚠ من الدرجة الثالثة الإضاءة: جهاز سلامة الجهد المنخفض للغاية. قم بتوصيل الكابلات الرئيسية بوحدة الطاقة التي تعمل بنظام SELV أو بُعد وفقاً للمواصفات EN 61347-2-13 مع مراعاة القطبية (الإيجابية الحمراء - السلبية السوداء)، يجب ألا تكون الأجهزة ذات الجهد المنخفض جداً (BTS) التي تحمل علامة السلامة متصلة بموصلات التأسيس.

يعتبر تصنيف العزل الذي يتم الحفاظ عليه بين مصدر الطاقة في الجهد المنخفض (LV) وموصلات التحكم (DALI) هو العزل الرئيسي.

⚠ لا يجب بأي حال من الأحوال تغطية المصباح بمادة عازلة أو ما شابهها. إذا كان السلك المرن أو كابل هذا المصباح ممسباً بالتلف، يجب أن يقوم المصنع أو خدتمته الفنية أو شخص مؤهل فقط باستبداله، ويستبدل بإختر معادل له من أجل تجنب وقوع أي خطر.

⚠ جهاز الإضاءة يجب أن يستعمل بإكسسوارات أو عناصر Flos فقط. الرمز الذي يظهر في الجهاز يشير إلى أنه يجب التخلص من الجهاز بصورة مميزة عن باقي الخلفات المعرانية.

**تعليمات التنظيف البعاز:**

قم باستخدام قطعة قماش ناعمة فقط لتنظيف الجهاز. وفي حالة الاتساخ الشديد بلل قطعة القماش هذه بالماء والصابون، وقم بتنظيف العاكس والسطح الخارجي للمنتج فقط. لا تقم بتنظيف أو لمس الLED. مصدر الضوء في أي حالة من الحالات.

**تحذير: لا تستخدم الكحول ولا المذيبات.**

لمعرفة المواصفات الكهربائية، المرجو الاطلاع على ملصق المنتج

- يتم استبدال مصدر الضوء الموجود مع المصباح من قبل المصنع أو الوكيل أو أي شخص آخر لديه نفس المهلات فقط.

**KZ****ОРНАТУ ЖӨНӨ ПАЙДАЛАНУ ТУРАЛЫ НҮСҚАУЛЫҚ НАЗАР АУДАРЫҢЫЗ!**
Құрылғының қауіпсіздігіне төмендегі нұсқаулар, орнату жөне пайдалану кезеңінің екеуі де орындалған жағдайларда кепілдік беріледі, сондықтан оларды орындауды қатаң ұсынамыз.
**ЕСКЕРТУ:**
орнату жұмысын орындағанда жөне кез келген уақытта құрылғы ішінде бір өрекет орындалғанда, қуат сымын розеткадан міндетті түрде ажыратып тастаңыз. Қандай жағдай болмасын, бұл құрылғының құрылымын өзгертуге немесе оған күш түсіруге болмайды, кез келген өзгеріс құрылғының қауіпсіздік жүйесін бұзып, оны пайдалануды қауіпті етуі мүмкін. FLOS компаниясы өнімдердің құрылымын өзгертуден туындайтын кез келген жауапкершілікті бас тартады.

Бұл құрылғы үй ішінде пайдалануға арналған.
⚠ III класты шам: өте төмен кернеулі қауіпсіздік құралы. 61347-2-13 EN стандартына сәйкес негізгі сымдарды selv led қашықтағы қуат блогына, полярлықты сақтай отырып, (қызыл өң - қара теріс) қосыңыз. Өте төмен қауіпсіздік кернеуі (BTS) белгіленген құрылғылар жерге тұйықтау сымдарына қосылауы тиіс.

Төмен вольтты (ТВ) қуат көзі мен басқару өткізгіштері (DALI) арасында сақталатын оқшаулау жетілуі негізгі оқшаулау болып табылады.

Ешбір жағдайда шамдалды оқшаулауышпен немесе сол сияқты материалмен қаптауға болмайды.

Егер осы шамдалдың иілгіш кабелі немесе сымы зақымданда, кез келген қауіп-қатерге жол бермес үшін, оны тек өнім жасаушысы, техникалық қызмет орыны немесе білікті маман ауыстыруы керек.

Бұл шамдал тек Flos керек-жарақтарымен жөне құрамдас бөлшектерімен ғана пайдаланылуы керек.
⚠ Құрылғыда көрсетілген осы таңба осы құрылғының қалта қоқысынан бөлек арнайы орынга тапсырылуы керектігін көрсетеді.

Бұл шамдал тек Flos керек-жарақтарымен жөне құрамдас бөлшектерімен ғана пайдаланылуы керек.
⚠ Құрылғыда көрсетілген осы таңба осы құрылғының қалта қоқысынан бөлек арнайы орынга тапсырылуы керектігін көрсетеді.

Бұл шамдал тек Flos керек-жарақтарымен жөне құрамдас бөлшектерімен ғана пайдаланылуы керек.

⚠ Құрылғыда көрсетілген осы таңба осы құрылғының қалта қоқысынан бөлек арнайы орынга тапсырылуы керектігін көрсетеді.

**TAZALAU TURALY НҮСҚАУЛАР:**
Аппаратты тазалау үшін жұмсақ шүберекті қолданып жүрініз. Неғұрлым тәзімді ластаған жағдайда, шүберекті дымдап, тек шағылыстырғыш мен өнімнің сырт жағын тазартыңыз. Ешбір жағдайда LED/Жарық көзін тазалауға немесе ұстауға болмайды.

Warning: do not use alcohol or other solvents.

Электрлік сипаттамаларды өнім жапсырмасынан қараңыз. Тек өндіруші, оның қызмет агенті немесе сол сияқты білікті маман бұл шамшырақта жарық көзін алмастырады

**UKR****ІНСТРУКЦІ З МОНТАЖУ ТА ВИКОРИСТАННЯ УВАГА!**
Безпека пристрою може бути гарантована лише за умови дотримання наведених нижче інструкцій як на етапі встановлення, так і на етапі експлуатації, внаслідок чого рекомендується зберегти їх.

ПОПЕРЕДЖЕННЯ:

При установці, а також при проведенні будь-яких робіт з пристроєм необхідно переконатися в тому, що він відключений від джерела електроживлення.

Пристрій категорично забороняється модифікувати або примусово вводити в експлуатацію, будь-яка модифікація може призвести до порушення умов забезпечення безпеки. FLOS знімає з себе будь-яку відповідальність за модифіковані вироби.

Пристрій розроблений для використання всередині приміщення.

⚠ освітлення класу 3. охоронний пристрій даже низького напругення, під'єднати головні кабелі до віддаленого блоку живлення LED SELV відповідно до норми EN 61347-2-13, дотримуючись полярності (червоний позитивний - чорний негативний) охоронні пристрої дуже низького напругення (BTS) з помітками не мають бути під'єднані до заземлюючих провідників.

Класифікація ізоляції між джерелом низької напруги (LV) і керуючими провідниками (DALI) є основною ізоляцією.

⚠ Освітлювальний прилад за жодних обставин не можна покривати ізолюючим або аналогічним матеріалом.

У разі пошкодження шнура або кабелю живлення він повинен бути замінений виключно виробником або його технічною службою або кваліфікованим фахівцем, щоб уникнути будь-якого ризику.

⚠ Освітлювальний прилад повинен використовуватися тільки з оснащенням і компонентами Flos.

⚠ Зазначений на апараті символ означає, що виріб потрібно утилізувати окремо від стандартних побутових відходів.

**ІНСТРУКЦІ З ОЧИЩЕННЯ ПРИЛАДУ**

Для проведення очищення пристрою необхідно використовувати тільки м'яку тканину. У разі більш стійкого забруднення намочити тканину і очистити тільки відбивач і зоніуючу сторону виробу. НВ жодному разі не можна чистити або чіпати світлодіод/джерело світла. Увага: Не використовувати спирт або інші розчинники.

Джерело світла, що входить в комплект цього освітлювального обладнання, може бути замінено тільки виробником, його офіційним представником або іншою кваліфікованою особою.

для перевірки електротехнічних характеристик дивіться маркування товару



⚠ Register for service operation is required. Se requiere un acceso remoto para la instalación.

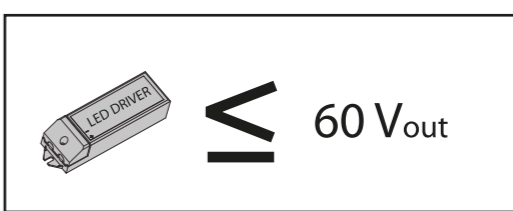
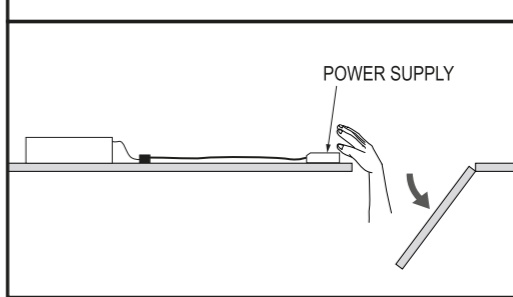

**⚠ ATTENTION**

The voltage under load does not exceed 25 V r.m.s. or 60 V ripple-free d.c. and the no-load voltage does not exceed 35 V peak or 60 V ripple-free d.c.

La tensión bajo carga no supera los 25 V r.m.s. o 60 V sin ondulaciones d.c. y la sin carga el voltaje no excede los 35 V pico o 60 V sin ondulaciones d.c.t.

**A****LUMINAIRE INSTALLATION**

INSTALACIÓN DE LA LUMINARIA / INSTALLAZIONE DELLA LAMPADA / INSTALLATION DER BELEUCHTUNG / INSTALLATION DU LUMINAIRE / 照明器具の設置・取り付け / 灯具的安装 / МОНТАЖ ОСБЕТИТЕЛЬНОГО ПРИБОРА ШАМДАЛДЫ ОРНАТУ / تركيب وحدة الإضاءة

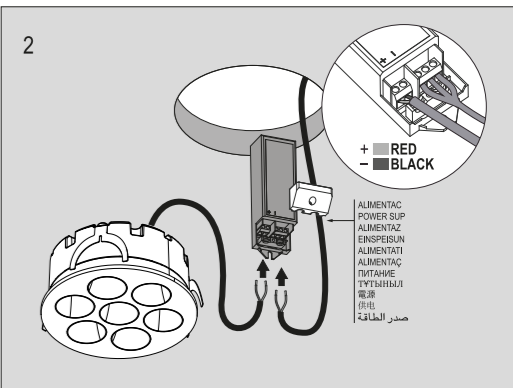
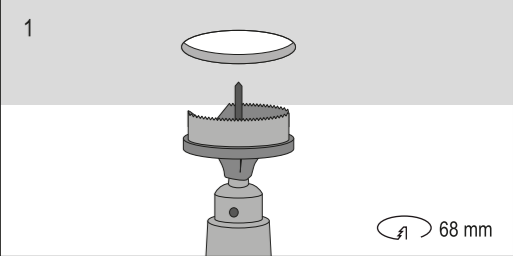
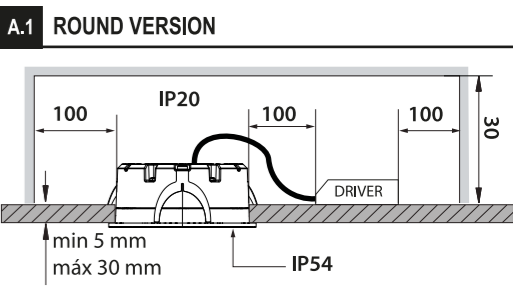

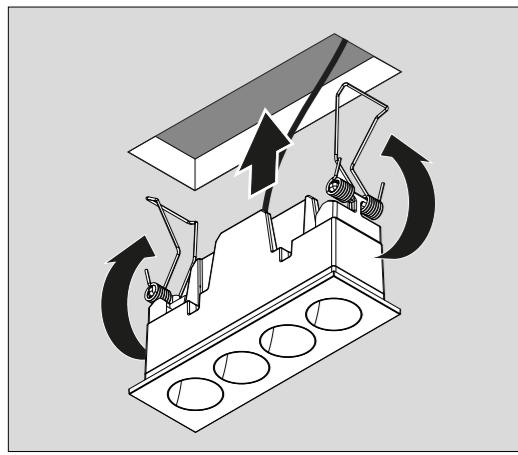
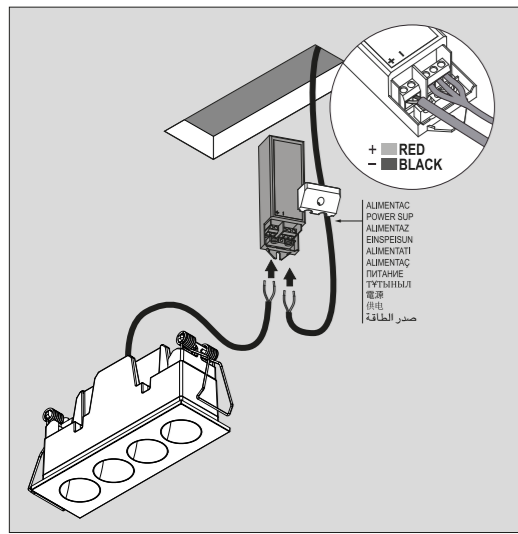

**A.3 2L/4L FIX NO TRIM VERSION**

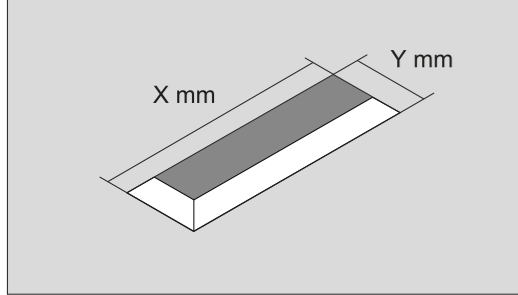
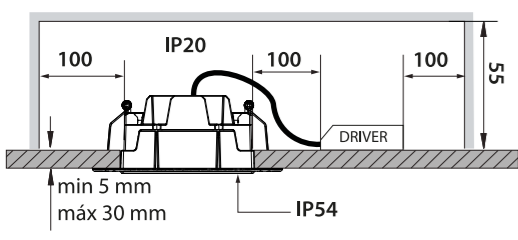

LIGHTS	X(mm)	Y(mm)
2L	54 mm	34 mm
4L	96 mm	34 mm

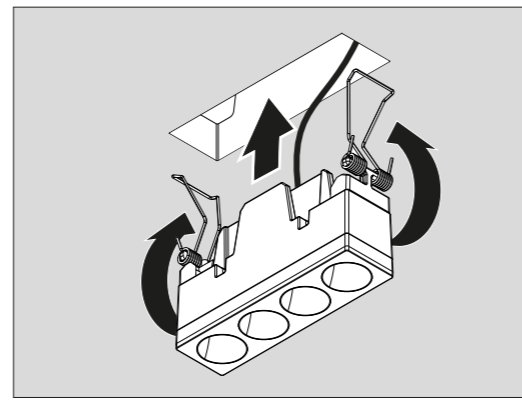
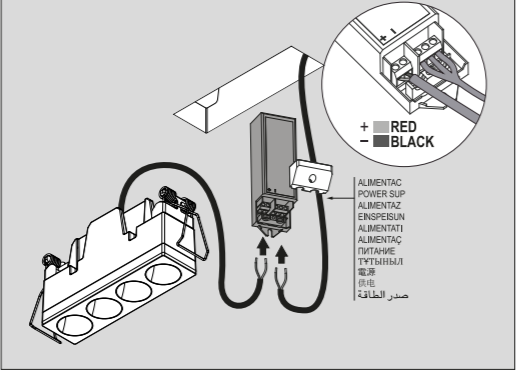
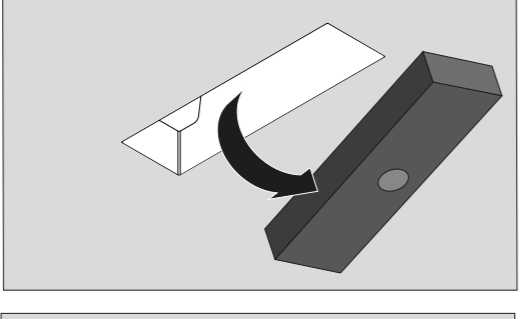
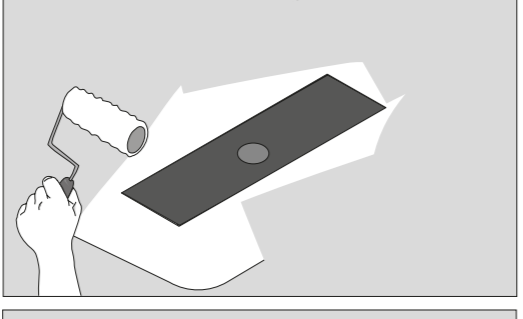
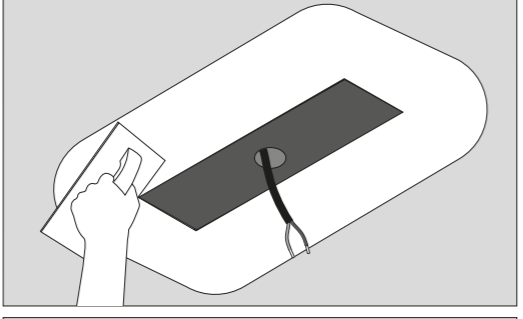
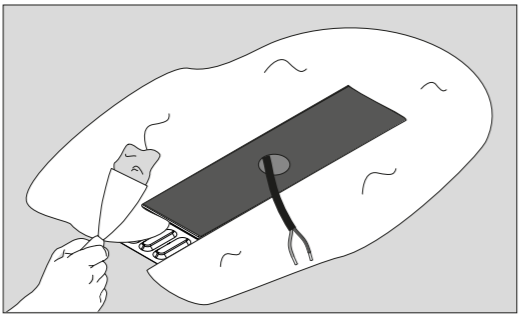
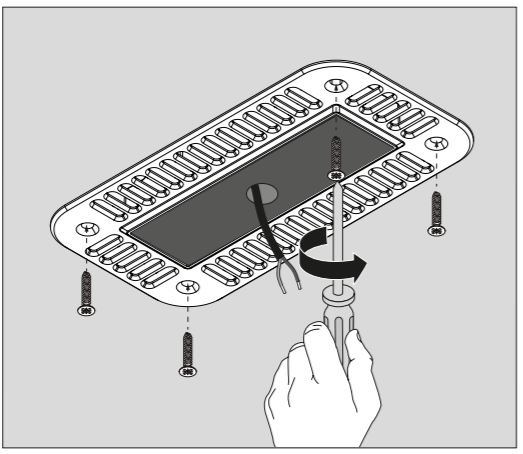
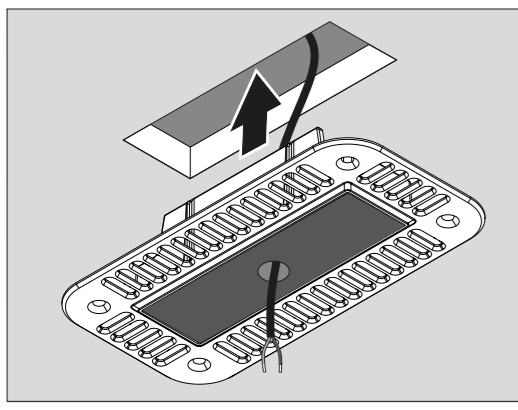

**A.4 2L/4L ADJUSTABLE TRIM VERSION**

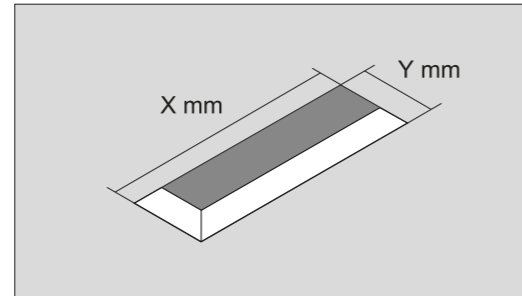
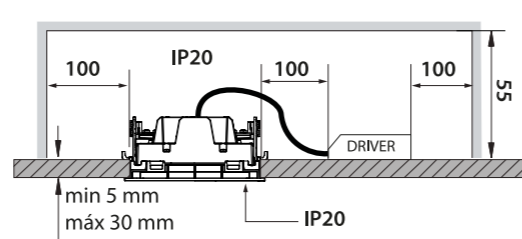

LIGHTS	X(mm)	Y(mm)
2L	58 mm	44 mm
4L	102 mm	44 mm

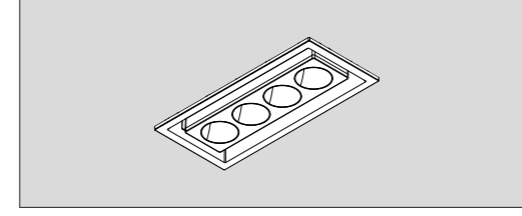
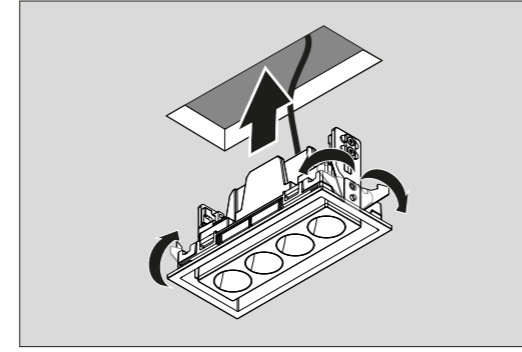
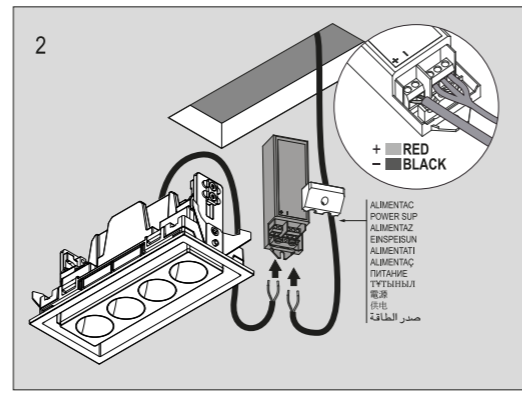

**LUMINAIRE TILT ADJUSTMENT**

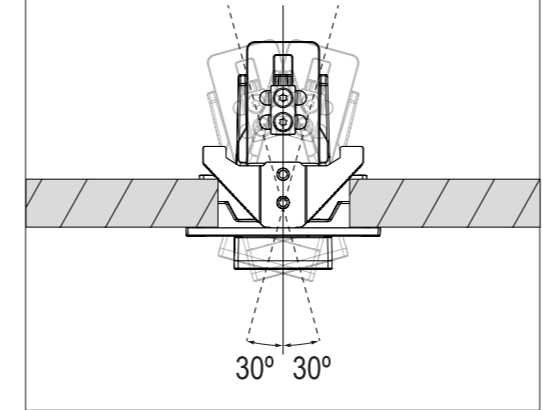
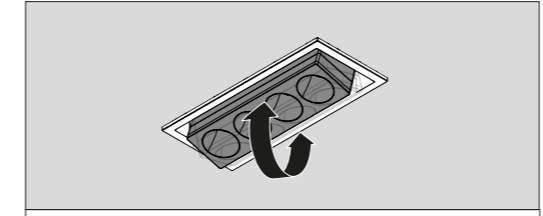
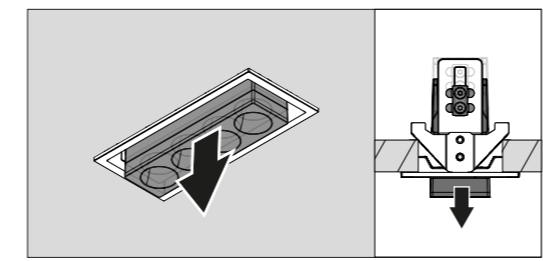

**A.5 2L/4L ADJUSTABLE NO TRIM VERSION**

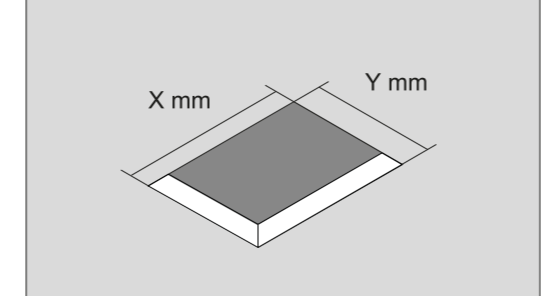
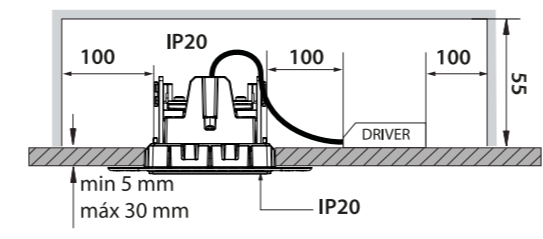

LIGHTS	X(mm)	Y(mm)
2L	67 mm	53 mm
4L	110 mm	53 mm

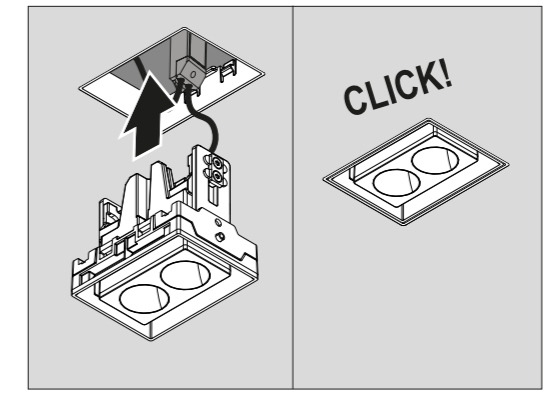
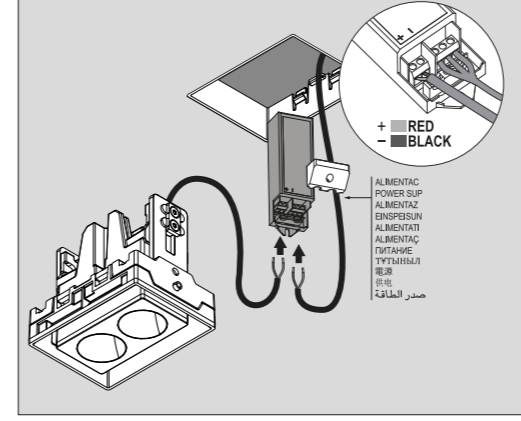
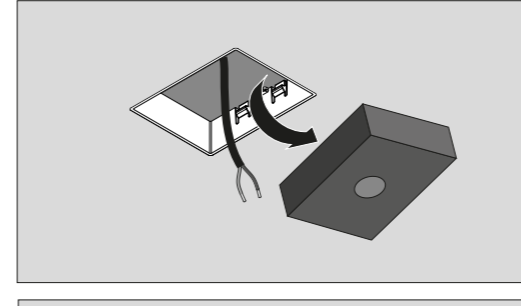
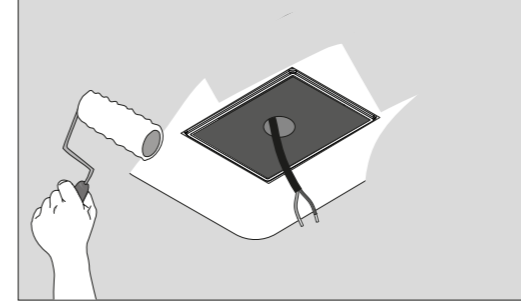
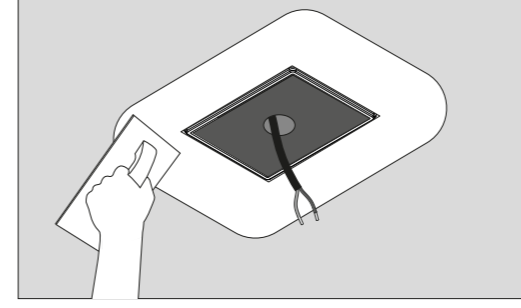
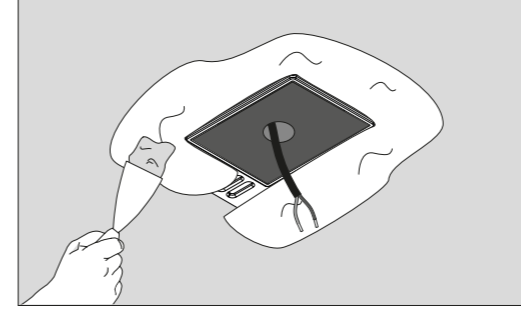
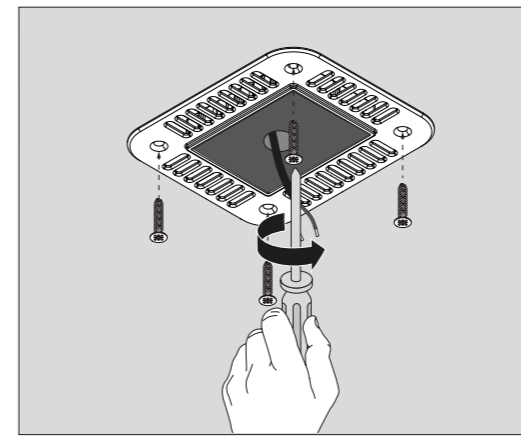
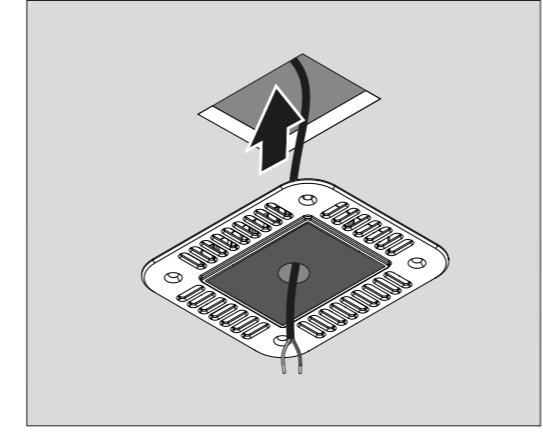

**LUMINAIRE TILT ADJUSTMENT**

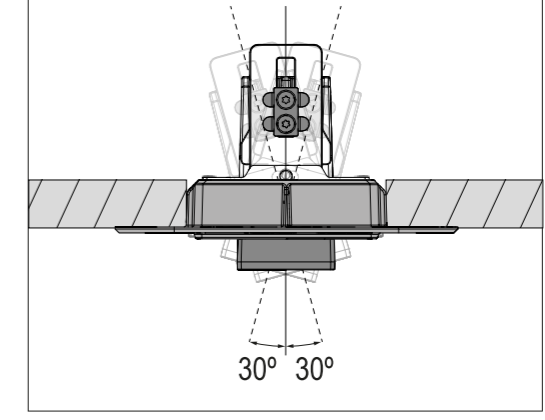
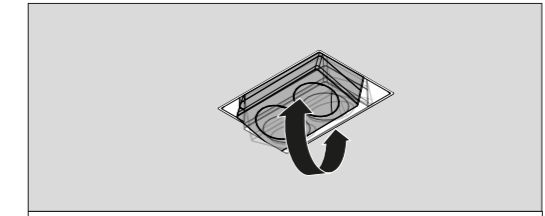
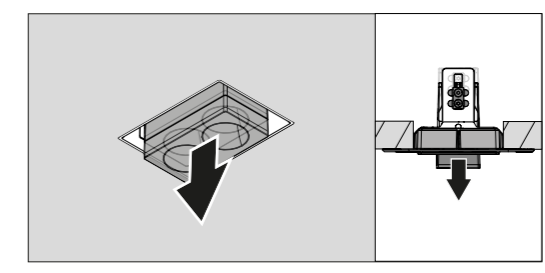

**DRIVER COMPATIBILITY TABLE**

Refer to the Driver Compatibility Table below to identify which drivers support each product reference

	Ref FLOS	SIMPLIFIED DESCRIPTION	Number of products in series				Minimum driver embedding height mm				
			1L	2L	4L	RND	2L fix	4L fix	2L adj	4L adj	ROUND
NO DIM	60.9954.0600	LED Driver CC 36W NO DIM 500mA	1-12	1-6	1-3	-	remote	50	60	50	-
	60.9954.0300	LED Driver CC 36W NO DIM 300mA	-	-	-	1-2	-	-	-	-	60
DALI 2	60.7744	LED Driver CC 9,1W DALI DIP	2-3	1-2	1	-	remote	50	50	50	-
	60.9957.0600	LED Driver CC 36W DALI 500mA	2-12	1-6	1-3	-	remote	50	60	50	-
DALI 2	60.9957.0300	LED Driver CC 36W DALI 300mA	-	-	-	1-2	-	-	-	-	60
	60.9874.0600	LED Driver CC 15W CAS 500mA	4-6	2-3	1	-	remote	80	70	50	-
CASAMBI	60.9874.0300	LED Driver CC 15W CAS 300mA	-	-	-	1	-	-	-	-	80
	60.9207	LED Driver CC 38W CAS DIP	3-12	2-6	1-3	1-2	remote	remote	82	50	90
1-10V	60.9188	LED Driver CC 20W 1-10 DIP	1-8	1-4	1-2	1	remote	70	100	50	50
	60.9439	LED Driver CC 36W 1-10 DIP	4-12	2-6	1-3	1-2	remote	remote	100	55	80
CORTE FASE	60.9467	LED Driver CC 20W PC DIP	2-8	1-4	1-2	1	remote	70	100	50	50

**WARNING**

**E** La luminaria debería colocarse de forma que no se espere una mirada prolongada a la luminaria a una distancia más cercana a X m

**GB** The luminaire should be positioned so that prolonged staring into the luminaire at a distance closer of X m, is not expected.

**I** L'apparecchio dovrà essere collocato in modo che non ci si aspetti uno sguardo prolungato verso l'apparecchio da una distanza di circa x m.

**D** Die Lampe ist so zu positionieren, dass ein direkter Blick vermieden wird. Dies geschieht durch eine Längspositionierung auf x Metern Distanz.

**F** La luminaria doit être positionné de manière à ne pas attendre un regard prolongé vers le luminaire à une distance proche de x mètres.

**P** A luminária deverá ser posicionada de tal forma que uma pessoa a x metros de distancia não mantenha o olhar prolongado à mesma..

**JP** 本照明器具は、X mより近い距離から内部を長時間凝視することがない場所に設置してください。

**CN** 请勿将灯具放置于接近于离视线 X 公尺的距离。

**RU** Светильник должен располагаться таким образом, чтобы длительное смотрение на светильник находилось на расстоянии x м

**AR** متر X لتجنب النظر إلى الإنارة لمدة طويلة، يجب وضع الإنارة على مسافة أقرب من

**KZ** Үзақ қарау күтілместей а x m-ға ең жақын дейінгі қашықтықтағы жарық түсіргіш құрылғы орналыстырған жөн

OPTICS	T°	X
Spot	2700 K	X = 50cm
Medium	3000 K	X = 175 cm
Spot	3000 K	X = 175 cm
Spot	4000 K	X = 360 cm
Medium	4000 K	X = 226 cm
Flood	4000 K	X = 168 cm

**CLASIFICACION ENERGÉTICA**  
**ENERGY CLASSIFICATION**

MLS 1L DOT MLS 2L MLS 4L	<b>F</b>
MLS ROUND	<b>E</b>